

FICHE TECHNIQUE
SOCLE ALUMINIUM ELORA EVO

Fabrication Française

POINTS CLÉS

- Socle en aluminium
- Compatible avec les enceintes Elora Evo L/R et Elora Evo Center

ELORA EVO L/R OU CENTER SUR SOCLE

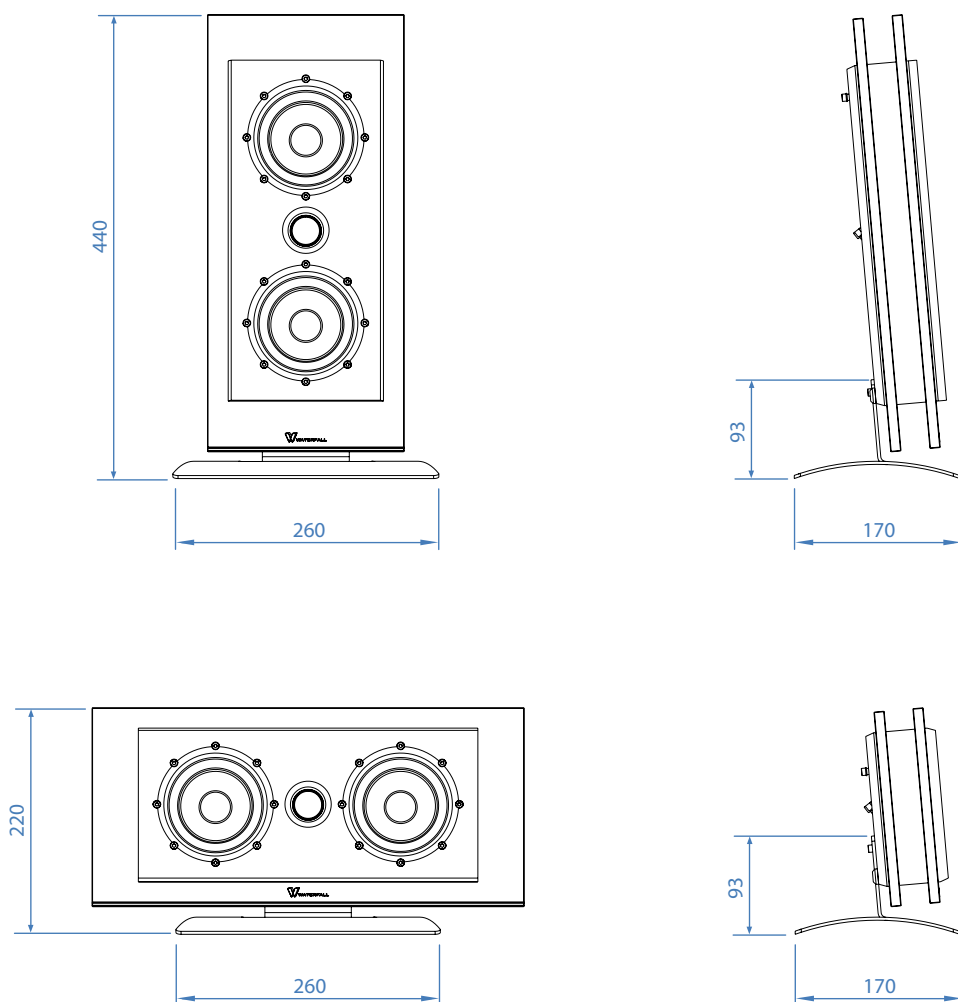

CARACTÉRISTIQUES TECHNIQUES

TYPE	accessoire support enceinte
DIMENSIONS (LxPxH EN MM)	260 x 170 x 93
POIDS (À L'UNITÉ)	0,3 Kg

WATERFALL AUDIO

ZA les praderies - 83 570 Carcès - France
Tél : **+33 (0)4 98 05 11 30** Fax : **+33 (0)4 98 05 11 31**
contact@waterfallaudio.com

Fabriqué en France. Garantie 5 ans P&MO (sauf amplificateur : garantie 2 ans). Notre politique de recherche et développement nous conduit à pouvoir faire évoluer les produits. Waterfall Audio se réserve le droit de modifier les présentes caractéristiques sans préavis.



Haut-parleurs conçus et développés par Atohm (France).