

# WATERFALL AUDIO

SOUND DESIGNERS



## FICHE TECHNIQUE PIED ALUMINIUM ET VERRE

Fabrication Française

### POINTS CLÉS

- Pied aluminium et verre compatible avec les enceintes Hurricane Evo et Serio
- Coloris : noir ou blanc

## HURRICANE EVO SUR PIED

## SERIO SUR PIED

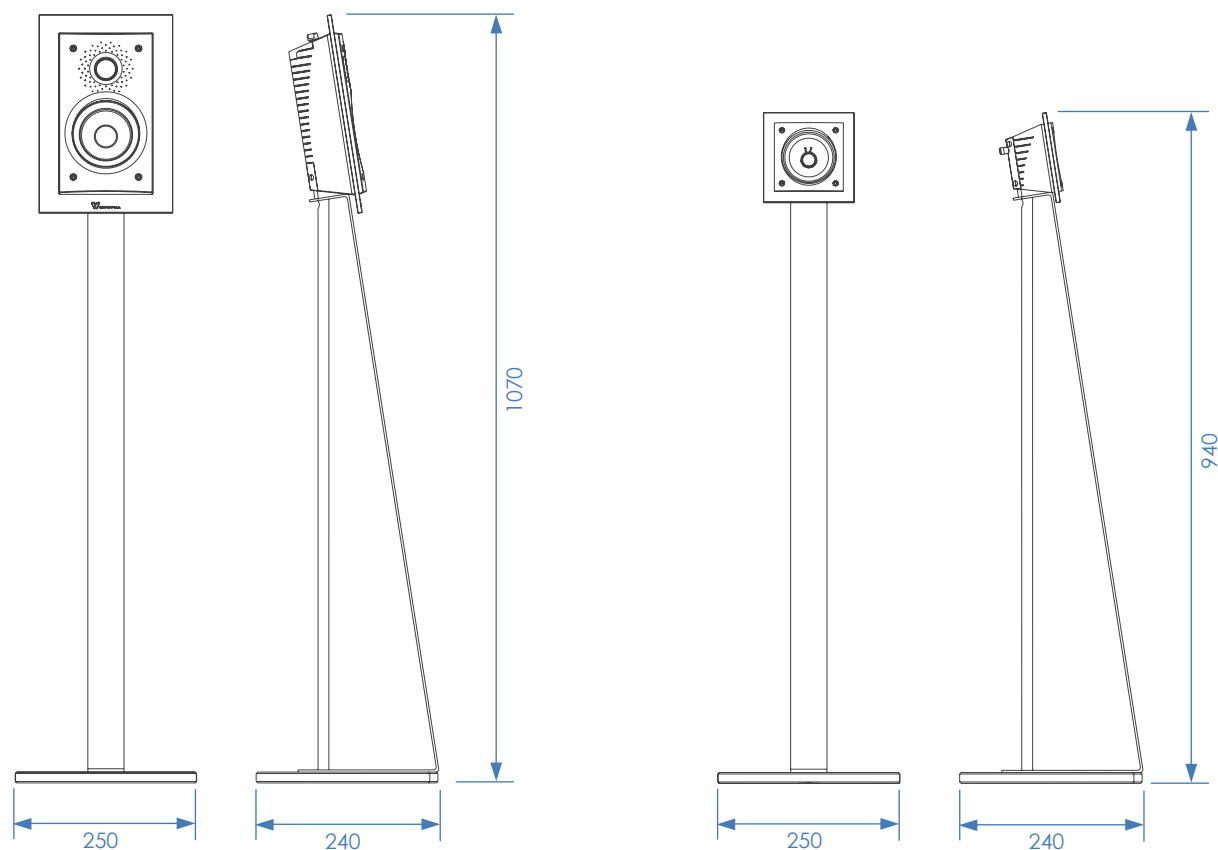

### CARACTÉRISTIQUES TECHNIQUES

TYPE	accessoire support enceinte
DIMENSIONS (LxPxH EN MM)	250 x 240 x 870
POIDS (À L'UNITÉ)	2,5 kg

### WATERFALL AUDIO

ZA les praderies - 83 570 Carcès - France  
 Tél : **+33 (0)4 98 05 11 30** Fax : **+33 (0)4 98 05 11 31**  
[contact@waterfallaudio.com](mailto:contact@waterfallaudio.com)

Fabriqué en France. Garantie 5 ans P&MO (sauf amplificateur : garantie 2 ans). Notre politique de recherche et développement nous conduit à pouvoir faire évoluer les produits. Waterfall Audio se réserve le droit de modifier les présentes caractéristiques sans préavis.

 Haut-parleurs conçus et développés par Atohm (France).